



Skolan dB

Tiché odpadní trubky a tvarovky

Vyrobeno dle platné ČSN EN 1451-1





Skolan dB

Tichost je nejméně nápadnou vlastností člověka. Ale tím je vzácnější a vzácněji ji objevujeme v sobě i v životě. Odpadní trubky a tvarovky **Skolan dB** se vyznačují právě touto neobvyčejnou vlastností – silou tichosti.

OBSAH

Skolan dB

Přednosti a výhody systému STR 4-5

Vlastnosti materiálu (mechanické/termické) STR 6

Přehled prvků Skolan dB STR 7-14

Montážní návod STR 15-21

Chemická odolnost STR 22-23



Přednosti a výhody
systému

Vlastnosti materiálu

Důvěřujte svým uším

Jedinečný systém tichých odpadních trubek a tvarovek Skolan dB je kvalitní produkt z polypropylenu, obsahujícího velké množství minerálního plniva. Tato surovina propůjčuje odpadním trubkám a tvarovkám Skolan dB vynikající mechanické a akustické vlastnosti, které významně snižují intenzitu hluku, pronikajícího přes stěnu potrubí do okolí. Skolan dB je tak předurčen pro použití ve všech oblastech pozemního stavitelství (rodinné i bytové domy, průmyslové, kulturní a sportovní stavby, nemocnice, hotely apod.).

Vznik hluku v odpadním potrubí

Proudící kapalina uvnitř odpadního potrubí může dosahovat relativně vysokých rychlostí. V důsledku nárazů kapaliny do stěn potrubí dochází, zejména v místech jako jsou kolena, odbočky a sběrná svislá potrubí, jednak k rezonanci vzduchového sloupce uvnitř potrubí, jednak ke vzniku vibrací samotné stěny. Efektu rezonance vzduchového sloupce se s úspěchem využívá například u varhan nebo u všech dechových nástrojů. Hluk, vznikající rezonancí vzduchového sloupce, má tendenci pronikat stěnou potrubí a přenášet se na stavební konstrukci. Hluk, vznikající vibrací samotné stěny trubky, má podobné sklony.

Skolan dB dokáže hluku zamezit

Jedinečný systém tichých odpadních trubek a tvarovek Skolan dB je schopen hluk účinně tlumit již v místě jeho samotného vzniku – uvnitř potrubí a navíc i zamezit jeho vedení stěnou trubky. Děje se tak díky zvláštní molekulové struktuře a vysoké hustotě použitého materiálu, jehož složení je patentováno. Použitý polymer, obsahující minerální plnivo o vysoké molekulové hmotnosti, byl podrobován mnoha testům, z nichž nejvýznamnějším bylo srovnávací měření. V experimentu, který provedl „Institut für Schall und Wärmeschutz“ v německém Essenu pod vedením Dipl. Math. und Phys Henninga Krögera, byly trubky z nejrůznějších materiálů podrobeny měření na zařízení, sestaveném podle DIN 4109. Tento test potvrdil, že odpadní potrubí Skolan dB je schopné tlumit hluk.

Nedejte hluku šanci - naučte vodu šeptat

Vzhledem k tichosti – silnostěnnosti odpadních trubek a tvarovek Skolan dB lze dosáhnout hodnot hluku, blízkých se prahu vnímání lidského sluchu. Při testování bylo dosaženo hodnot výrazně nižších, než jaké vyžaduje DIN 4109 – norma, stanovující hlukové podmínky v prostorách chráněných před hlukem. Naměřená hodnota 21 dB(A) byla dokonce nižší, než požadavek 25 dB(A) přísnější německé směrnice VDI 4100. Letitými výrobními zkušenostmi se bezpečně potvrdila stavební fyzikou předpokládaná skutečnost, že pouze silná stěna a optimálně zvolená hustota materiálu jsou schopny účinně tlumit hluk.

Síla a odolnost

Silnostěnné trubky a tvarovky Skolan dB mají odolnou a robustní konstrukci. Jsou dodávány v dimenzích DN 50 – 160 se silnou stěnou z materiálu o hustotě 1,6 g.cm³. Kvalitní materiál, zpracování, povrchová úprava a kvalitní obal jsou zárukou, že obstojí i v extrémních podmínkách u nejnáročnějšího zákazníka.

Záruka kvality

Laboratorní zkoušky výrobního závodu a stálá mezioperační kontrola během výrobního procesu jsou zárukou trvalé a vysoké kvality. Všechny organizační a výrobní procesy probíhají v souladu s TQM a naplňují požadavky normy EN ISO 9001.

Kultura bydlení

V souvislosti s rostoucími nároky na hygienu vnitřního prostředí staveb, ke které ochrana před hlukem nepochybně patří, jsou navrhovány a vyráběny produkty, které splňují přísná ekologická i ekonomická kritéria. Skolan dB díky svým vlastnostem tato kritéria maximálně splňuje a jeho použití při výstavbě, či rekonstrukci vede jednoznačně ke zvýšení standardu bydlení, a tím ke zhodnocení nemovitosti.

- POLYPROPYLEN PLNĚNÝ MINERÁLEM
- POUŽITELNÝ VE VŠECH OBLASTECH POZEMNÍHO STAVITELSTVÍ
- VYNIKAJÍCÍ MECHANICKÉ A AKUSTICKÉ VLASTNOSTI

- VIBRACE STĚNY
- REZONANCE VZDUCHOVÉHO SLOUPCE

- SCHOPNOST ÚČINNĚ TLUMIT HLUK
- SCHOPNOST ZAMEZIT ŠÍŘENÍ HLUKU

- SILNOSTĚNNOST = TICHOST
- HODNOTA 21 dB (A) DLE DIN 4109

- VYSOKOHUSTOTNÍ MATERIÁL
- ODOLNÁ A ROBUSTNÍ KONSTRUKCE

- VYSOKÁ A TRVALÁ KVALITA

- SPLŇUJE EKONOMICKÁ I EKOLOGICKÁ KRITÉRIA
- ZHODNOCUJE NEMOVITOSTI
- ZVYŠUJE STANDARDY BYDLENÍ



Skolan dB

Tiché odpadní trubky a tvarovky

Popis

Odpadní trubky a tvarovky z polypropylenu, plněného minerálem, se schopností snižovat intenzitu hluku, vyráběné v souladu s ČSN EN 1451-1.

Použití

Vzhledem ke svým vynikajícím mechanickým a akustickým vlastnostem je tento systém předurčen pro použití ve všech oblastech pozemního stavitelství.

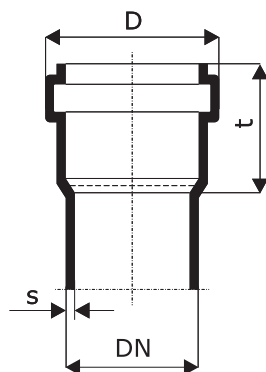

| TECHNICKÉ ÚDAJE | MĚŘÍCÍ METODA | SYMBOL | HODNOTA |
|--|-----------------------|-----------|---------------------------------|
| Třída hořlavosti | DIN 4102 | | B2 |
| Dlouhodobá teplotní odolnost (°C) | | | 95 |
| Hustota (g/cm ³) | ISO R 1183 | DIN 53479 | ρ 1,60 |
| Vrubová houževnatost (kJ/m ²) | ISO R 179 | DIN 53453 | a_k 6,86* |
| Napětí při přetržení (N/mm ²) | rychlost C,V | | σ_R 20 |
| Prodloužení při přetržení(%) | vzorek 2, 4 | | ϵ_R 50 |
| Modul pružnosti (N/mm ²) | DIN 53457, část 2.3 | | E 3800 |
| Bod tání (°C) | polarizační mikroskop | | 158-164** |
| Bod měknutí dle Vicata (°C) | ISO R 306 | DIN 53460 | 150** |
| Tepečná vodivost (w/km) | DIN 52612 | | λ 0,22 |
| Délkový koeficient teplotní roztažnosti (K ⁻¹) | VDE 0304, část 1.4 | | α 0,9 · 10 ⁻⁴ |

* měřeno při 20°C (ostatní hodnoty při 23°C)

** platí pro základní materiál

Doplňkové výrobky a systémy

Vnitřní kanalizace

- HT-Systém (PP)[®]

Venkovní kanalizace

- KG-Systém (PVC)[®]
- KG 2000 Polypropylen[®]
- RV-Systém OSMA[®]
- OSMA Dren

| DN(OD) | s [mm] | D [mm] | t [mm] | kg/m |
|--------|--------|--------|--------|------|
| 50 | 4,0 | 76 | 55 | 1,40 |
| 75 | 4,5 | 97 | 61 | 1,75 |
| 110 | 5,3 | 132 | 76 | 3,55 |
| 125 | 5,3 | - | - | 4,40 |
| 160 | 5,3 | - | - | 5,15 |

Přehled prvků
Skolan dB



Skolan – trubky

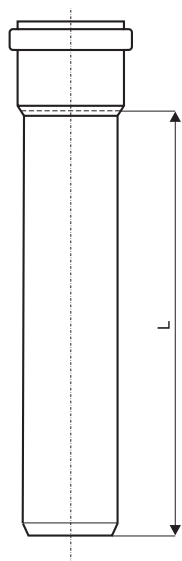

SKEM – trubka s hrdlem

| EAN CODE | KÓD | DN | L (mm) | m (kg) | BALENÍ (ks) | PALETA (ks) |
|---------------|-------|-----|--------|--------|-------------|-------------|
| 4025075301001 | 30100 | 50 | 150 | 0,280 | 4 | 600 |
| 4025075301100 | 30110 | 50 | 250 | 0,390 | 4 | 440 |
| 4025075301209 | 30120 | 50 | 500 | 0,680 | 4 | 220 |
| 4025075301407 | 30140 | 50 | 1000 | 1,260 | 1 | 114 |
| 4025075301605 | 30160 | 50 | 2000 | 2,410 | 1 | 114 |
| 4025075302008 | 30200 | 75 | 150 | 0,430 | 4 | 360 |
| 4025075302107 | 30210 | 75 | 250 | 0,610 | 4 | 240 |
| 4025075302206 | 30220 | 75 | 500 | 1,040 | 4 | 140 |
| 4025075302404 | 30240 | 75 | 1000 | 1,920 | 1 | 70 |
| 4025075302602 | 30260 | 75 | 2000 | 3,670 | 1 | 70 |
| 4025075303005 | 30300 | 110 | 150 | 0,760 | 4 | 180 |
| 4025075303104 | 30310 | 110 | 250 | 1,060 | 4 | 120 |
| 4025075303203 | 30320 | 110 | 500 | 1,800 | 2 | 78 |
| 4025075303401 | 30340 | 110 | 1000 | 3,270 | 1 | 40 |
| 4025075303609 | 30360 | 110 | 2000 | 6,220 | 1 | 40 |
| 4025075304002 | 30400 | 125 | 150 | 1,035 | 1 | - |
| 4025075305009 | 30500 | 160 | 150 | 1,260 | 1 | - |

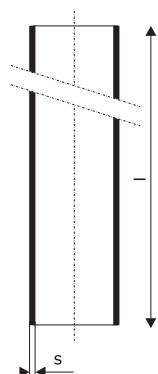

SKGL – trubka bez hrdla

| EAN CODE | KÓD | DN | s (mm) | l (mm) | m (kg) | BALENÍ (ks) | PALETA (ks) |
|---------------|-------|-----|--------|--------|--------|-------------|-------------|
| 4025075301704 | 30170 | 50 | 4,0 | 3000 | 1,400 | 1 | 114 |
| 4025075302701 | 30270 | 75 | 4,5 | 3000 | 1,750 | 1 | 70 |
| 4025075303708 | 30370 | 110 | 5,3 | 3000 | 3,550 | 1 | 40 |
| 4025075304705 | 30470 | 125 | 5,3 | 3000 | 4,400 | 1 | 24 |
| 4025075305702 | 30570 | 160 | 5,3 | 3000 | 5,160 | 1 | 21 |

Skolan – tvarovky

SKAM - samostatné hrdlo

| EAN CODE | KÓD | DN | D ₁ (mm) | D ₂ (mm) | l (mm) | m (kg) | BALENÍ (ks) | PALETA (ks) |
|---------------|-------|-----|---------------------|---------------------|--------|--------|-------------|-------------|
| 4025075371301 | 37130 | 50 | 72 | 75 | 117 | 0,240 | 4 | 1000 |
| 4025075372308 | 37230 | 75 | 84 | 96 | 119 | 0,300 | 4 | 640 |
| 4025075373305 | 37330 | 110 | 116 | 132 | 124 | 0,490 | 4 | 300 |
| 4025075374302 | 37430 | 125 | 141 | 161 | 145 | 0,770 | 4 | 200 |
| 4025075375309 | 37530 | 160 | 166 | 181 | 147 | 0,840 | 4 | 120 |

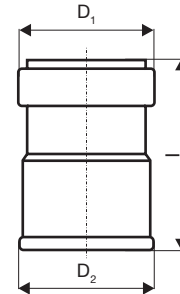

SKL – samostatné hrdlo prodloužené (kompenzátor)

| EAN CODE | KÓD | DN | D ₁ (mm) | l (mm) | m (kg) | BALENÍ (ks) | PALETA (ks) |
|---------------|-------|-----|---------------------|--------|--------|-------------|-------------|
| 4025075373909 | 37390 | 110 | 110 | 210 | 0,840 | 1 | - |

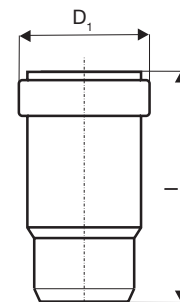

SKM – hrdlová zátka

| EAN CODE | KÓD | DN | L (mm) | m (kg) | BALENÍ (ks) | PALETA (ks) |
|---------------|-------|-----|--------|--------|-------------|-------------|
| 4025075371202 | 37120 | 50 | 49 | 0,090 | 4 | 1480 |
| 4025075372209 | 37220 | 75 | 52 | 0,170 | 4 | 800 |
| 4025075373206 | 37320 | 110 | 57 | 0,310 | 4 | 284 |
| 4025075374203 | 37420 | 125 | 60 | 0,510 | 4 | - |
| 4025075375200 | 37520 | 160 | 49 | 0,540 | 4 | - |

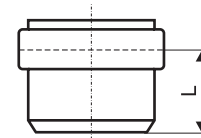

SKU - přesuvka

| EAN CODE | KÓD | DN | l (mm) | m (kg) | BALENÍ (ks) | PALETA (ks) |
|---------------|-------|-----|--------|--------|-------------|-------------|
| 4025075381003 | 38100 | 50 | 105 | 0,170 | 4 | 1000 |
| 4025075382000 | 38200 | 75 | 107 | 0,240 | 4 | 640 |
| 4025075383007 | 38300 | 110 | 122 | 0,400 | 4 | 300 |
| 4025075384004 | 38400 | 125 | 124 | 0,640 | 4 | 216 |
| 4025075385001 | 38500 | 160 | 129 | 0,820 | 4 | 140 |

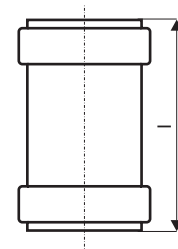

SKUHT/KG - přechodka Skolan/HT/KG

| EAN CODE | KÓD | DN | L (mm) | l (mm) | m (kg) | BALENÍ (ks) | PALETA (ks) |
|---------------|-------|-----|--------|--------|--------|-------------|-------------|
| 4025075381409 | 38140 | 50 | 50 | 52 | 0,390 | 4 | 2200 |
| 4025075382406 | 38240 | 75 | 59 | 112 | 0,670 | 4 | 800 |
| 4025075384400 | 38440 | 125 | 64 | 255 | 0,900 | 4 | 200 |

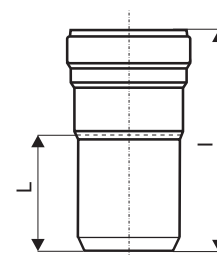

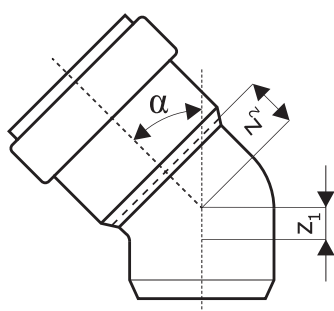

SKB - koleno 15°

| EAN CODE | KÓD | DN | α | z_1 (mm) | z_2 (mm) | m (kg) | BALENÍ (ks) | PALETA (ks) |
|---------------|-------|-----|----------|------------|------------|--------|-------------|-------------|
| 4025075311000 | 31100 | 50 | 15° | 9 | 8 | 0,180 | 4 | 1000 |
| 4025075312007 | 31200 | 75 | 15° | 7 | 10 | 0,260 | 4 | 600 |
| 4025075313004 | 31300 | 110 | 15° | 9 | 15 | 0,450 | 4 | 300 |
| 4025075314001 | 31400 | 125 | 15° | 29 | 16 | 0,830 | 4 | 192 |
| 4025075315008 | 31500 | 160 | 15° | 13 | 19 | 1,130 | 4 | 120 |

SKB – koleno 30°

| EAN CODE | KÓD | DN | α | z_1 (mm) | z_2 (mm) | m (kg) | BALENÍ (ks) | PALETA (ks) |
|---------------|-------|-----|----------|------------|------------|--------|-------------|-------------|
| 4025075311109 | 31110 | 50 | 30° | 10 | 16 | 0,190 | 4 | 1000 |
| 4025075312106 | 31210 | 75 | 30° | 12 | 17 | 0,260 | 4 | 600 |
| 4025075313103 | 31310 | 110 | 30° | 17 | 19 | 0,540 | 4 | 300 |
| 4025075314100 | 31410 | 125 | 30° | 38 | 45 | 0,830 | 4 | 120 |
| 4025075315107 | 31510 | 160 | 30° | 24 | 30 | 1,240 | 4 | 100 |

SKB – koleno 45°

| EAN CODE | KÓD | DN | α | z_1 (mm) | z_2 (mm) | m (kg) | BALENÍ (ks) | PALETA (ks) |
|---------------|-------|-----|----------|------------|------------|--------|-------------|-------------|
| 4025075311208 | 31120 | 50 | 45° | 14 | 17 | 0,190 | 4 | 1000 |
| 4025075312205 | 31220 | 75 | 45° | 18 | 21 | 0,280 | 4 | 600 |
| 4025075313202 | 31320 | 110 | 45° | 25 | 28 | 0,520 | 4 | 240 |
| 4025075314209 | 31420 | 125 | 45° | 50 | 34 | 1,022 | 4 | 100 |
| 4025075315206 | 31520 | 160 | 45° | 36 | 42 | 1,310 | 4 | 64 |

SKB – koleno 67°

| EAN CODE | KÓD | DN | α | z_1 (mm) | z_2 (mm) | m (kg) | BALENÍ (ks) | PALETA (ks) |
|---------------|-------|-----|----------|------------|------------|--------|-------------|-------------|
| 4025075311307 | 31130 | 50 | 67° | 23 | 21 | 0,220 | 4 | 880 |
| 4025075312304 | 31230 | 75 | 67° | 28 | 31 | 0,310 | 4 | 500 |
| 4025075313301 | 31330 | 110 | 67° | 40 | 44 | 0,650 | 4 | 200 |

SKB – koleno 87°

| EAN CODE | KÓD | DN | α | z_1 (mm) | z_2 (mm) | m (kg) | BALENÍ (ks) | PALETA (ks) |
|---------------|-------|-----|----------|------------|------------|--------|-------------|-------------|
| 4025075311505 | 31150 | 50 | 87° | 32 | 32 | 0,220 | 4 | 880 |
| 4025075312502 | 31250 | 75 | 87° | 40 | 42 | 0,350 | 4 | 480 |
| 4025075313509 | 31350 | 110 | 87° | 57 | 58 | 0,720 | 4 | 160 |
| 4025075314506 | 31450 | 125 | 87° | 96 | 102 | 1,180 | 4 | 80 |
| 4025075315503 | 31550 | 160 | 87° | 83 | 89 | 1,630 | 4 | 48 |

SKEA - odbočka 45°

| EAN CODE | KÓD | DN | α | z_1 (mm) | z_2 (mm) | z_3 (mm) | m (kg) | BALENÍ (ks) | PALETA (ks) |
|---------------|-------|---------|----------|---------------|---------------|---------------|-----------|----------------|----------------|
| 4025075321108 | 32110 | 50/50 | 45° | 13 | 74 | 74 | 0,460 | 4 | 460 |
| 4025075321207 | 32120 | 75/50 | 45° | 3 | 83 | 79 | 0,550 | 4 | 320 |
| 4025075322204 | 32220 | 75/75 | 45° | 18 | 99 | 99 | 0,650 | 4 | 260 |
| 4025075321306 | 32130 | 110/50 | 45° | 13 | 110 | 97 | 0,690 | 4 | 180 |
| 4025075322303 | 32230 | 110/75 | 45° | 6 | 122 | 115 | 0,980 | 4 | 140 |
| 4025075323315 | 32330 | 110/110 | 45° | 25 | 136 | 136 | 1,190 | 4 | 100 |
| 4025075323409 | 32340 | 125/110 | 45° | 31 | 155 | 152 | 1,870 | 2 | 50 |
| 4025075324406 | 32440 | 125/125 | 45° | 49 | 169 | 169 | 2,260 | 2 | 56 |
| 4025075323508 | 32350 | 160/110 | 45° | 2 | 168 | 159 | 2,080 | 2 | 46 |
| 4025075325502 | 32550 | 160/160 | 45° | 36 | 194 | 194 | 2,880 | 2 | 24 |

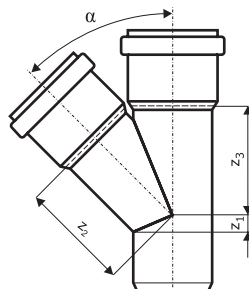

SKEA - odbočka 67°

| EAN CODE | KÓD | DN | α | z_1 (mm) | z_2 (mm) | z_3 (mm) | m (kg) | BALENÍ (ks) | PALETA (ks) |
|---------------|-------|---------|----------|---------------|---------------|---------------|-----------|----------------|----------------|
| 4025075331107 | 33110 | 50/50 | 67° | 22 | 45 | 45 | 0,400 | 4 | 500 |
| 4025075331206 | 33120 | 75/50 | 67° | 18 | 54 | 46 | 0,540 | 4 | 360 |
| 4025075332203 | 33220 | 75/75 | 67° | 19 | 61 | 60 | 0,680 | 4 | 280 |
| 4025075331305 | 33130 | 110/50 | 67° | 21 | 75 | 52 | 0,750 | 4 | 180 |
| 4025075332302 | 33230 | 110/75 | 67° | 22 | 81 | 67 | 0,800 | 4 | 140 |
| 4025075333309 | 33330 | 110/110 | 67° | 40 | 84 | 84 | 1,040 | 4 | 120 |

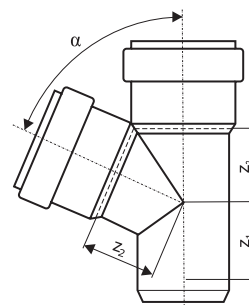

SKEA - odbočka 87°

| EAN CODE | KÓD | DN | α | z_1 (mm) | z_2 (mm) | z_3 (mm) | m (kg) | BALENÍ (ks) | PALETA (ks) |
|---------------|-------|---------|----------|---------------|---------------|---------------|-----------|----------------|----------------|
| 4025075341106 | 34110 | 50/50 | 87° | 33 | 32 | 32 | 0,340 | 4 | 500 |
| 4025075341205 | 34120 | 75/50 | 87° | 32 | 42 | 28 | 0,460 | 4 | 360 |
| 4025075342202 | 34220 | 75/75 | 87° | 41 | 43 | 43 | 0,490 | 4 | 320 |
| 4025075341304 | 34130 | 110/50 | 87° | 31 | 61 | 27 | 0,610 | 4 | 200 |
| 4025075342301 | 34230 | 110/75 | 87° | 40 | 61 | 27 | 0,840 | 4 | 160 |
| 4025075343308 | 34330 | 110/110 | 87° | 57 | 58 | 58 | 0,900 | 4 | 140 |
| 4025075343407 | 34340 | 125/110 | 87° | 78 | 73 | 59 | 1,550 | 2 | 72 |
| 4025075344404 | 34440 | 125/125 | 87° | 90 | 72 | 72 | 1,690 | 2 | 84 |

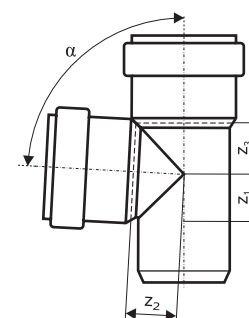

SKDA - dvojitá odbočka 87°

| EAN CODE | KÓD | DN | α | z_1 (mm) | z_2 (mm) | z_3 (mm) | m (kg) | BALENÍ (ks) | PALETA (ks) |
|---------------|-------|-------------|----------|---------------|---------------|---------------|-----------|----------------|----------------|
| 4025075363306 | 36330 | 110/110/110 | 87° | 78 | 58 | 58 | 1,140 | 4 | 80 |

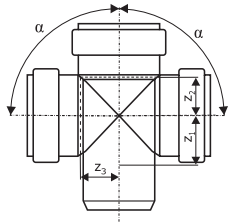

SKED - rohová odbočka 87°

| EAN CODE | KÓD | DN | α | z_1 (mm) | z_2 (mm) | z_3 (mm) | m (kg) | BALENÍ (ks) | PALETA (ks) |
|---------------|-------|-------------|----------|---------------|---------------|---------------|-----------|----------------|----------------|
| 4025075373404 | 37340 | 110/110/110 | 87° | 78 | 58 | 58 | 1,580 | 2 | - |

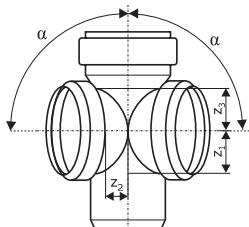

SKEP – rohová paneláková odbočka 67°/87°

| EAN CODE | KÓD | | DN1 | DN2 | DN3 | α | L (mm) | m (kg) | BALENÍ (ks) | PALETA (ks) |
|---------------|-------|-------|-----|-----|-----|----------|-----------|-----------|----------------|----------------|
| 4025075373701 | 37370 | levá | 110 | 75 | 110 | 67° | 295 | 1,730 | 1 | 10 |
| 4025075373756 | 37375 | levá | 110 | 75 | 110 | 87° | 295 | 1,730 | 1 | 10 |
| 4025075373800 | 37380 | pravá | 110 | 110 | 75 | 67° | 295 | 1,730 | 1 | 10 |
| 4025075373855 | 37385 | pravá | 110 | 110 | 75 | 87° | 295 | 1,730 | 1 | 10 |

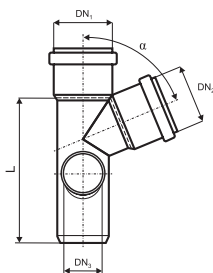

SKPA - paralelní odbočka

| EAN CODE | KÓD | DN | z_1 (mm) | a (mm) | l (mm) | m (kg) | BALENÍ (ks) | PALETA (ks) |
|---------------|-------|-------------|------------|--------|--------|--------|-------------|-------------|
| 4025075373602 | 37360 | 110/110/110 | 199,5 | 129 | 320 | 1,870 | 1 | 70 |

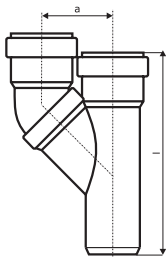

SKR - redukce nesouosá dlouhá

| EAN CODE | KÓD | DN | l (mm) | L (mm) | m (kg) | BALENÍ (ks) | PALETA (ks) |
|---------------|-------|---------|--------|--------|--------|-------------|-------------|
| 4025075353505 | 35350 | 150/110 | 195 | 100 | 0,970 | 4 | 112 |
| 4025075354502 | 35450 | 150/125 | 190 | 100 | 1,000 | 4 | 112 |

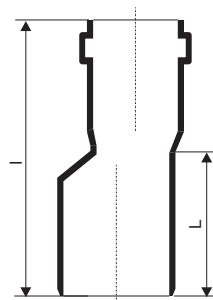

SKR - redukce nesouosá krátká

| EAN CODE | KÓD | DN | l (mm) | L (mm) | m (kg) | BALENÍ (ks) | PALETA (ks) |
|---------------|-------|---------|--------|--------|--------|-------------|-------------|
| 4025075351204 | 35120 | 75/50 | 102 | 60 | 0,170 | 4 | 1000 |
| 4025075351303 | 35130 | 110/50 | 104 | 61 | 0,310 | 4 | 800 |
| 4025075352300 | 35230 | 110/75 | 104 | 62 | 0,320 | 4 | 800 |
| 4025075353406 | 35340 | 125/110 | 133 | 90 | 0,670 | 4 | 240 |

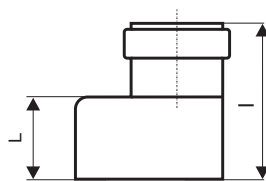

SKRHT - redukce Skolan/HT

| EAN CODE | KÓD | DN | l (mm) | L (mm) | m (kg) | BALENÍ (ks) | PALETA (ks) |
|---------------|-------|-------|--------|--------|--------|-------------|-------------|
| 4025075350108 | 35010 | 50/40 | 89 | 60 | 0,040 | 4 | 1000 |
| 4025075351259 | 35125 | 75/50 | 110 | 76 | 0,050 | 4 | 1000 |



SKRE - čistící tvarovka (obdélníkový uzávěr)

| EAN CODE | KÓD | DN | L (mm) | m (kg) | BALENÍ (ks) | PALETA (ks) |
|---------------|-------|-----|--------|--------|-------------|-------------|
| 4025075381102 | 38110 | 50 | 151 | 0,360 | 4 | 500 |
| 4025075382109 | 38210 | 75 | 208 | 0,590 | 4 | 320 |
| 4025075383106 | 38310 | 110 | 298 | 1,580 | 4 | 96 |
| 4025075384103 | 38410 | 125 | 316 | 3,450 | 4 | 60 |
| 4025075385100 | 38510 | 160 | 345 | 3,650 | 4 | 40 |

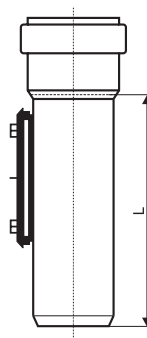

SKSW - připojovací koleno 90° (sifonové)

| EAN CODE | KÓD | DN | D ₁ (mm) | z ₁ (mm) | z ₂ (mm) | m (kg) | BALENÍ (ks) | PALETA (ks) |
|---------------|-------|-------|---------------------|---------------------|---------------------|--------|-------------|-------------|
| 4025075382505 | 38250 | 50/40 | 58 | 30,5 | 25 | 0,040 | 1 | 1220 |

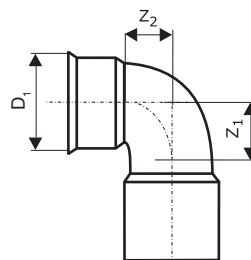



SK – náhradní těsnící manžeta pro SKAM

| EAN CODE | KÓD | DN | m (kg) | BALENÍ (ks) | PALETA (ks) |
|---------------|-------|-----|--------|-------------|-------------|
| 4025075391309 | 39130 | 50 | 0,030 | 1 | - |
| 4025075392306 | 39230 | 75 | 0,040 | 1 | - |
| 4025075393303 | 39330 | 110 | 0,060 | 1 | - |
| 4025075394300 | 39430 | 125 | 0,110 | 1 | - |
| 4025075395307 | 39530 | 160 | 0,130 | 1 | - |

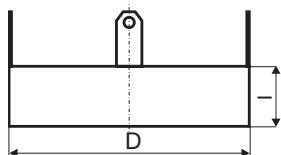

SKBM - protipožární manžeta

| EAN CODE | KÓD | DN | D (mm) | l (mm) | m (kg) | BALENÍ (ks) | PALETA (ks) |
|---------------|-------|-----|--------|--------|--------|-------------|-------------|
| 4025075392054 | 39205 | 50 | 58 | 60 | 0,160 | 1 | - |
| 4025075392108 | 39210 | 75 | 75-78 | 60 | 0,210 | 1 | - |
| 4025075392153 | 39215 | 110 | 110 | 60 | 0,330 | 1 | - |
| 4025075393105 | 39310 | 125 | 135 | 60 | 0,510 | 1 | - |
| 4025075394102 | 39410 | 160 | 160 | 60 | 0,830 | 1 | - |



Montážní návod



1. ROZSAH PLATNOSTI

- Následující návod popisuje manipulaci, skladování a montáž potrubí, určeného pro odvod splaškové vody, dešťové vody a výstavbu odvětrávacích potrubí uvnitř budov z trubek a tvarovek Skolan dB, vyrobených dle EN 1451-1.
- Návod je určen pouze pro provedení montáže z originálních trubek a tvarovek, za použití původních těsnících elementů a montážních maziv.
- Návod vychází z DIN 1986, části 4.

2. DOPRAVA, MANIPULACE A SKLADOVÁNÍ

Volně ložené (nepaletované) trubky musí ležet při transportu celou svou délkou na ložné ploše. Nedoporučuje se smýkat trubkami po zemi nebo ložné ploše dopravního prostředku. Při nízkých teplotách (zejména pod bodem mrazu) je nutné při manipulaci dbát zvýšené opatrnosti. Při manipulaci jeřábem je nutné použít textilní pásy.

Trubky a tvarovky Skolan dB, včetně těsnících elementů, mohou být skladovány na volném prostranství, nejdéle však po dobu 2 let, v opačném případě je třeba výrobek chránit před UV zářením.

Při skladování musí být dodrženy tyto zásady:

- Trubky musí být uloženy tak, aby nedocházelo k jejich deformaci.
- Hrdla trubek musí být uložena volně tak, aby se ve svislém ani vodorovném směru nedeformovala.
- Maximální výška stohu z nepaletovaných trubek nesmí překročit 1,5 m.

3. SPOJOVÁNÍ POTRUBÍ

Trubky a tvarovky Skolan dB jsou spojovány násuvnými hrdly, jejichž těsné spojení s rovnými konci trubek zajišťují jazýčkové těsnící kroužky. Lepení trubek ani tvarovek se nedoporučuje. Jednotlivé trubky a tvarovky jsou vždy na jednom konci opatřeny hrdlem s těsnícím kroužkem. Zbývající trubky bez hrdel je možné spojovat pomocí přesuvek, spojek dvouhrdlých a samostatných hrdel.

Trubky a tvarovky je možné zkracovat, buď pomocí speciálního řezáku na trubky nebo pilkou s jemným zubem a kosořezem (viz. **Obrázek 1**). Je nutné zabezpečit, aby řez probíhal kolmo na osu potrubí. Řez je nutné začistit a vytvořit na něm úkos. Úkos je možné provést rovněž speciálním řezákem (úkos vznikne již při samotném řezu) nebo jemnou rašplí či pilníkem. Rozměry jsou uvedeny na **Obrázku 2** a v následující tabulce.

| ROZMĚRY ÚKOSU | | | | | |
|---------------|-----|-----|-----|-----|-----|
| DN | 50 | 75 | 110 | 125 | 160 |
| b[mm] | 3,5 | 3,5 | 4,5 | 5,0 | 6,0 |

Obrázek 1 Zkracování trubky pilkou



Obrázek 2 Úkos dodatečně zkrácené trubky

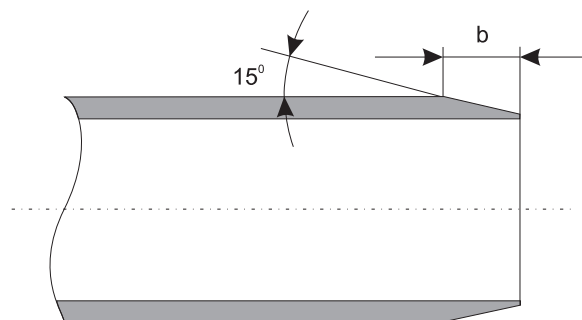

4. POSTUP SPOJOVÁNÍ TRUBEK A TVAROVEK

- Očistěte hrdlo a rovný konec trubky.



b) Zkontrolujte stav těsnících elementů.



c) Na rovném konci naneste na úkos originální montážní mazivo a rovnoměrně jej rozetřete (nedoporučuje se používat tuky a oleje na bázi ropných produktů). Těsnící kroužek musí být před zasunutím suchý a bez zbytků maziva.



d) Rovný konec trubky zasuňte až nadoraz do hrdla. Poté si označte tužkou či fixem na rovném konci trubky okraj hrdla a tuto značku povysuňte asi o 10mm zpět. Tím umožníte dilataci potrubí. Vzhledem k tomu, že trubky s hrdly jsou dlouhé maximálně 2000mm, výše zmíněná hodnota by měla být dostačující. V případě použití delších trubek (např. 3000mm bez hrdla) je nutné vždy zařadit kompenzátor – prodloužené hrdlo (SKL). Rovné konce tvarovek mohou být zasunuty do hrdel úplně.



5. UKOTVENÍ POTRUBÍ

Ukotvení potrubí ke stavební konstrukci stabilizuje polohu potrubí, přenáší síly a zatížení do konstrukce, brání nedovolenému průhybu potrubí a nežádoucímu přenosu vibrací a hluku do stavební konstrukce. Společnost OSMA doporučuje pro ukotvení potrubí Skolan dB ocelové objímky s pryžovou výstelkou (snižují přenos hluku na konstrukci), které jsou součástí nabídkového katalogu. Objímka musí vždy odpovídat vnějšímu průměru potrubí. Nedoporučuje se používat ocelové háky a pásy z měkčeného PVC.

PEVNÉ OBJÍMKY (PO)

Objímky, rozmístěné po délce potrubí, rozdělujeme na pevné a volné. Pevné objímky (PO) musí být umístěny vždy pod hrdlem trubky (SKEM) nebo těsně pod samostatným hrdlem v případě rovné trubky (SKGL) s násuvným hrdlem (SKAM). Uchycení u dodatečného spoje s přesuvkou (SKU) je uvedeno v odstavci č.11. Tvarovky a skupiny tvarovek musí být vždy uchyceny pevnými objímkami.

VOLNÉ OBJÍMKY (VO)

Volné objímky doplňují pevné objímky v systému ukotvení potrubí a jsou opatřeny kluznou gumovou manžetou, vymezovací podložkou a vždy jsou o několik setin milimetru větší než je vnější průměr potrubí (nejsou dotaženy na pevně tzn. umožňují dilataci potrubí).

| DOPORUČENÉ ROZTEČE OBJÍMEK | | |
|----------------------------|---------------|------------|
| DN | vodorovné [m] | svislé [m] |
| 50 | 0,5 | 1,5 |
| 75 | 0,8 | 2,0 |
| 110 | 1,1 | 2,0 |
| 125 | 1,25 | 2,0 |
| 160 | 1,6 | 2,0 |

6. MONTÁŽ POTRUBÍ VE STĚNĚ

Prostupy a rýhy ve stěnách musí zajišťovat montáž potrubí bez pnutí, umožnit pohyb potrubí při sedání objektu a zabezpečit ochranu potrubí proti mechanickému poškození. Do prostupů se nesmí umístit spoje potrubí. Potrubí je možné bezprostředně omítnout pouze po jeho obalení minerální vatou či hadicí z pěněného polypropylenu a nosičem omítky, např. pletivem. Minerální vata či pěnový polypropylén zabraňují přenosu hluku na konstrukci budovy. V místech kde by odpadní potrubí mělo vést společně s teplovodem, je nutné tento teplovod tepelně odizolovat. Stejně tak je nutná tepelná izolace u dešťových svodů. Zároveň je nutné respektovat směrnice pro předstěnové instalace a odpovídající normy pro výstavbu odpadních potrubí uvnitř budov. Ležaté potrubí, např. sběrné potrubí od více zařizovacích předmětů, musí být po celé své délce podezděno. Zároveň však musí být zajištěn prostor pro dilataci potrubí.

7. PROSTUP POTRUBÍ STROPEM

Prostup stropem musí být proveden vodotěsně a zvukotěsně. Pro vybudování prostupu stropem lze doporučit pro průměry DN 110 – 160 průchodku KGF - S/B (PU), která zaručí výše zmíněné vlastnosti. U menších průměrů lze zajistit vodotěsnost a zvukotěsnost minerální vatou, PP pěnovou izolací nebo asfaltovou izolací. Další údaje jsou uvedeny v odstavci č. 13.

V případě nutnosti zabezpečení prostoru proti šíření požáru je možné použít protipožární manžety, které se umísťují na tu stranu prostupu, kde je větší požární riziko. Ke konstrukci se přichycují pomocí ocelových hmoždinek, v žádném případě se nesmí umístit do prostupu. Protipožární manžety jsou součástí nabídkového katalogu. V případě potřeby vypracování osvědčení montáže nebo provedení pravidelné kontroly protipožárních manžet autorizovanou firmou, využijte kontaktu uvedeného na zadní straně obálky tohoto katalogu.

8. MONTÁŽ POTRUBÍ - POKLÁDKA DO BETONU

Odpadní trubky a tvarovky Skolan dB je možné bezprostředně obetonovat s přihlédnutím k teplotní délkové roztažnosti potrubí. Potrubí musí být řádně upevněno a zajištěno proti posunům při betonování (vyplavání). Zároveň je pro bezproblémovou funkci potrubí vhodné zajistit spoje lepící páskou tak, aby k těsnicím elementům neproniklo cementové mléko a uzavřít otvory do potrubí nejlépe zátkami (SKM).

9. PŘIPOJENÍ POTRUBÍ Z JINÝCH MATERIÁLŮ

- Propojení potrubí Skolan dB se stávajícím lepeným potrubím z PVC se nedoporučuje.
- Propojení s odpadním potrubím HT-Systém (PP)[®] se provádí pomocí systémových přechodků (SKUHT).
- Propojení s ležatou kanalizací KG-Systém (PVC)[®] lze provést u DN 110 a 160 přímo, pro DN 125 je součástí systému přechodka (SKUKG).
- Propojení s litinovým systémem – viz *Obrázek 3 a 4*.

Obrázek 3 Připojení na rovný konec litinové trubky



Obrázek 4 Připojení do hrdla litinové trubky



10. DODATEČNÉ VSAZENÍ ODBOČKY

- Postup se dvěma přesuvkami a kusem vyříznuté trubky (viz *Obrázek 5*): Nejprve vyřízněte stávající potrubí v délce, odpovídající dvojnásobku délky vsazované odbočky. Na jeden konec nasadíte odbočku a na druhý přesuvku. Vzniklou mezeru uzavřete zbytkem trubky z výřezu s přesuvkou. Nakonec spoje překryjte přesuvkami.
- Postup s přesuvkou a prodlouženým hrdlem (viz *Obrázek 6*): Vyřízněte z potrubí kus odpovídající délce tvarovky + hloubce prodlouženého hrdla (SKL). Na jeden konec nasuňte na doraz prodloužené hrdlo a na druhý konec nasuňte přesuvku (SKU). Vsazenou odbočku zafixujte tak, že do jejího hrdla zasunete rovný konec prodlouženého hrdla a rovný konec odbočky zafixujete přesuvkou.

11. ZÁSADY PRÁCE S TRUBKAMI BEZ HRDEL (SKGL) A ODŘEZKY TRUBEK

Trubky bez hrdel je možné spojovat pomocí přesuvek (SKU) nebo pomocí samostatných hrdel (SKAM). Je však nutné respektovat teplotní délkovou roztažnost materiálu – v případě trubek s délkou větší než 2 m je nutné zařadit prodloužené hrdlo (SKL). Kotvení svislého potrubí je znázorněno na *Obrázku 7*. Kotvení ležatého potrubí se provádí dle odstavce č. 5.

12. ZÁSADY PRÁCE S PARALELNÍ ODBOČKOU-PŘEDSTĚNOVÁ INSTALACE

Při rekonstrukci sociálních zařízení ve starších budovách je při instalaci předstěnových bloků (pro závěsná WC) nutné ležaté vedení obvykle zahloubit do stávající podlahy. Je to namáhavá práce a mnohdy i ze statického hlediska neproveditelná (viz *Obrázek 8*). Z toho důvodu byla vyvinuta paralelní odbočka (SKPA), která umožňuje zmenšit osovou vzdálenost mezi kolenem odbočující větve a hlavní ležatou větví o 65 mm (viz *Obrázek 9*).

13. OPATŘENÍ K ZAMEZENÍ VELENÍ A PŘESTUPU HLUKU

Dle normy DIN 4109 by neměla emise hluku ze zabudovaného potrubí v prostorách, chráněných před hlukem, překročit 35 dB(A). V těchto prostorách proto není přípustné instalovat potrubí odkryté. Při zakryté instalaci potrubí Skolan dB se dosahuje hodnot hlukové emise 21 dB(A). Dalšího snížení hlukové emise a přenosu hluku na stěnu se dosahuje použitím objímek s pryžovou vložkou a ukotvením do plastových hmoždinek ve stěně. Podrobnější informace naleznete v DIN 1986, díl 1 a DIN 4109, příloha 2. Dalším způsobem zamezení vzniku hluku při přechodu svislého potrubí na ležaté je vytvoření tzv. utišovací zóny (viz *Obrázek 10*). Ta zajišťuje relativně pomalé zbrždění proudu padající kapaliny. Případy obezdění a přenosu hluku již byly zmíněny v odstavci č. 6.

14. PROTIPOŽÁRNÍ OPATŘENÍ

Základem požární ochrany budov, zvláště pak výškových, je rozdělení na požární úseky. Ty musí být v případě požáru od sebe dokonale odděleny, aby nedocházelo k přenosu ohně nebo průniku škodlivých zplodin hoření. Skolan dB je zařazen dle DIN 4102 do třídy B2 – látky normálně hořlavé. Pro zabránění přenosu ohně a dýmu mezi oddělenými požárními úseky je nutné provést následující opatření:

- a) Při prostupu sběrného potrubí stropem, oddělujícím požární úseky, musí být potrubí vybaveno protipožární manžetou (SKBM), která obsahuje náplň jež při zahřátí na teplotu nejméně 130°C neprodyšně a ohnivzdorně uzavře otvor průchodu trubky stropem. Tím zabrání průniku ohně a zplodin hoření.
- b) Při vedení sběrného potrubí instalační šachtou, která je považována za jeden požární úsek, musí být všechny odbočující větve opatřeny protipožární manžetou (SKBM).

Vedle těchto obecných pravidel je rovněž nezbytné respektovat národní protipožární předpisy a normy, jakož i bezpečnostní směrnice.

15. MONTÁŽ PROTIPOŽÁRNÍ MANŽETY (SKBM)

1. Rozevřete manžetu tak, aby ji bylo možno nasadit na trubku.
2. Nasadte manžetu na trubku tak, aby kovová objímka byla zvenčí.
4. Zasuňte spony do zářezů a ohněte - tím manžetu uzavřete.
5. Manžetu zasuňte do otvoru ve zdi, obalte minerální vatou a zaomítejte nebo ji fixujte na zeď přibaleným spojovacím materiálem.

Obrázek 5 Dodatečné vsazení odbočky (postup se dvěma přesuvkami SKU)

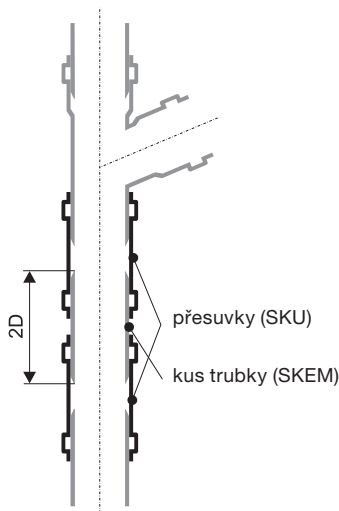

Obrázek 6 Dodatečné vsazení odbočky (postup s přesuvkou SKU a prodlouženým hrdlem SKL)

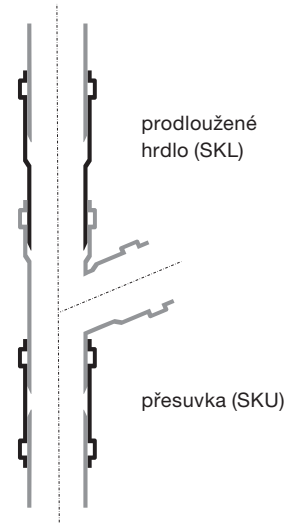

Obrázek 7 Kotvení dodatečně spojovaného potrubí

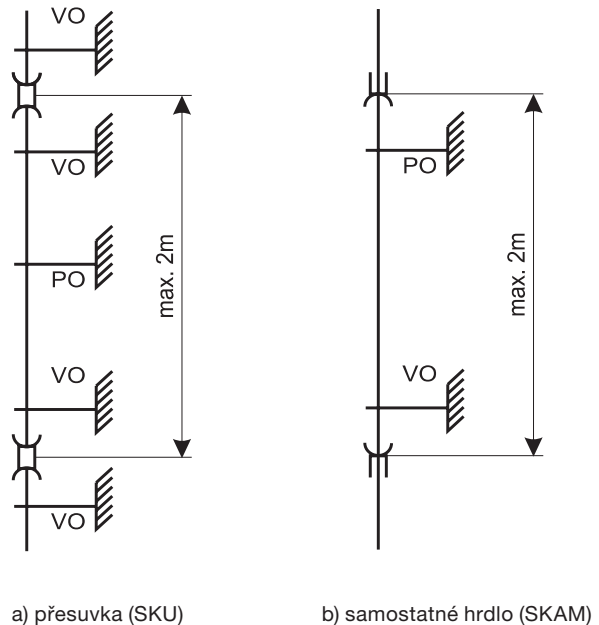

Obrázek 8 Provedení za použití standartních tvarovek, výška zabudování 260 mm

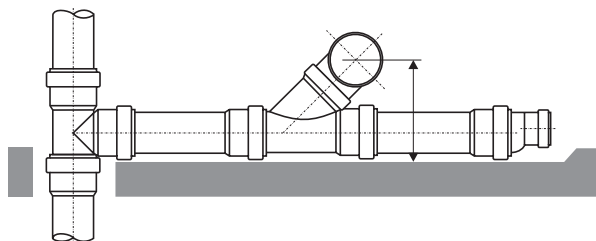

Obrázek 9 Provedení za použití paralelní odbočky (SKPA), výška zabudování 195 mm

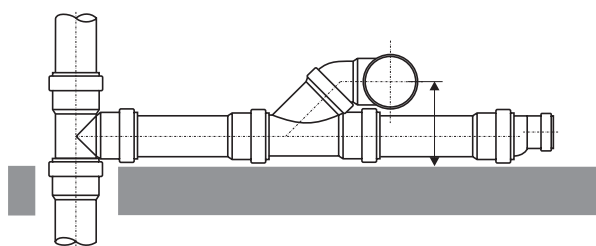

Obrázek 10 Utišovací zóna – přechod ze svislého do ležatého potrubí

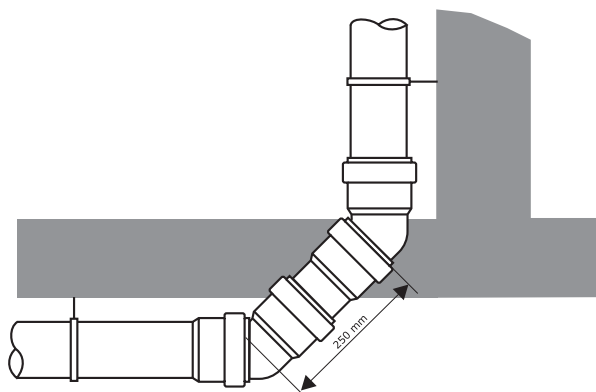

16. NORMY A PŘEDPISY

Při montáži odpadního potrubí Skolan dB je možné se dále řídit těmito normami DIN a předpisy:

| | |
|------------------------|---|
| DIN 1986 | |
| Část 1 | Kanalizační systémy budov a prostranství, stavebnětechnické předpisy. |
| Část 2 | Stanovení jmenovité světlosti odpadních a ventilačních potrubí. |
| Příloha 1 | příklady výpočtů |
| Část 3 | pravidla obsluhy a péče |
| Část 4 | oblasti použití trub a tvarovek z různých materiálů |
| DIN 1986 | |
| Odstavec č. 30 | údržba |
| Odstavec č. 31 | čerpadla odpadních vod - uvedení do provozu, inspekce, péče. |
| Odstavec č. 32 | zpětné klapky pro dešťovou kanalizaci - inspekce, péče. |
| Odstavec č. 33 | zpětné klapky pro splaškovou kanalizaci - inspekce, péče. |
| DIN 4060 | |
| | Těsnící elementy z elastomeru pro spojování kanalizačních trub a potrubí - požadavky a zkoušky |
| DIN 4102 | |
| | Požární odolnost stavebních hmot a částí |
| Část 11 | Opláštění potrubí, obsyp, instalační šachty a kanály jejich zakrytí a revizní otvory. Pojmy, požadavky, zkoušky. |
| DIN 4109 | |
| | Ochrana proti hluku v pozemním stavitelství |
| DIN 8078 | |
| Příloha 1 | Trouby z polypropylenu (PP), chemická odolnost trub a tvarovek. |
| DIN 18381 | |
| | Pravidla pro zadávání prací v oblasti instalace plynu, vody a kanalizace. |
| DIN 19550 | |
| Část 2 | Všeobecné požadavky na trouby a tvarovky pro odpadní potrubí uvnitř budov. |
| EN 1401-1 | |
| | Plastové potrubní systémy (pro nízkou a vysokou teplotu) uvnitř budov - Polypropylen (PP) - Část 1: Požadavky na trubky, tvarovky a systém. |
| GKR – R 2.6.1/8 | |
| | Trubky a tvarovky z plastických hmot s násuvnými hrdly pro odpadní potrubí uvnitř budov opatřené značkou kvality Gütegemeinschaft Kunststoffrohre e. V. |

Chemická odolnosť polypropylenu – Skolan dB

| SLOUČENINA | Koncentrace [%] | Teplota[°C] | | |
|------------------------------|--------------------------|-------------|----|-----|
| | | 20 | 60 | 100 |
| aceton | 100 | + | ° | |
| amoniak plynny | 100 | + | + | |
| amoniak vodny roz. | konc. | + | + | |
| amoniak vodny roz. | 10 | + | + | |
| amylalkohol cisty | | + | + | |
| anhydrid kys. octove | 100 | + | | |
| anilin | 100 | + | | +* |
| benzaldehyd | 100 | + | | |
| benzaldehyd vod. | nas. | + | | |
| benzin | (viz technické kapaliny) | | | |
| benzol | 100 | -* | - | |
| brom kapalny | 100 | - | - | |
| bromové páry | vys. | - | - | |
| bromové páry | zře. | ° | - | |
| bromová voda | nas. | - | - | |
| butan kapalny | 100 | + | | |
| butan plynny | 100 | + | + | |
| butylacetát | 100 | + | ° | |
| cyklohexan | 100 | + | | |
| cyklohexanol | 100 | + | + | |
| cyklohexanon | 100 | + | - | |
| dibutylftlát | (viz technické kapaliny) | | | |
| dietyléter | 100 | ° | | |
| dichroman draselny vod. | nas. | + | + | + |
| dimetylformamid | 100 | + | | |
| 1,4-dioxan | 100 | + | ° | - |
| dusičnan amonny vod. | kaž. | + | + | + |
| dusičnan draselny vod. | nas. | + | + | |
| dusičnan sodny vod. | nas. | + | + | |
| dusičnan vápenaty vod. | nas. | + | + | + |
| etylacetát | 100 | ° | ° | |
| etylalkohol | 100 | + | | |
| etylalkohol vod. | 96 | + | + | |
| etylalkohol vod. | 50 | + | + | |
| etylalkohol vod. | 10 | + | + | |
| etylbenzol | 100 | ° | - | |
| etylénchlorid | 100 | ° | -* | |
| 2-etylhexanol | 100 | + | | |
| etylchlorid | 100 | - | | |
| éter viz dietyléter | | | | |
| fenol | nas. | + | + | |
| formaldehyd vod. | 40 | + | + | |
| formaldehyd vod. | 30 | + | + | |
| formaldehyd vod. | 10 | + | + | |
| fosforečnan amonny vod. | kaž. | + | + | + |
| fosforečnan sodny vod. | nas. | + | + | + |
| glycerin | 100 | + | + | |
| glycerin vod. | vys. | + | - | - |
| glycerin vod. | zře. | + | - | - |
| glykol | 100 | + | + | |
| glykol vod. | vys. | + | + | |
| glykol vod. | zře. | + | + | + |
| heptan | 100 | + | ° | |
| hexan | 100 | + | ° | |
| hlinité soli | kaž. | + | + | + |
| hydrogensířičitan sodny vod. | nas. | + | + | |
| hydrogenuhlíčitan sodny vod. | nas. | + | + | + |
| hydroxid draselny | 50 | + | + | |
| hydroxid draselny | 25 | + | + | |
| hydroxid draselny | 10 | + | + | |

| SLOUČENINA | Koncentrace [%] | Teplota[°C] | | |
|---------------------------|-----------------|-------------|----|-----|
| | | 20 | 60 | 100 |
| hydroxid sodny | 100 | + | + | |
| chlor kapalny | 100 | - | | |
| chlor plynny suchy | 100 | - | - | - |
| chlor plynny vlhky | 10 | ° | - | - |
| chlorbenzol | 100 | | | |
| chlourečnan sodny vod. | 5 | + | | |
| chlorid amonny vod. | kaž. | + | + | + |
| chlorid cínaty | nas. | + | + | |
| chlorid draselny vod. | nas. | + | + | + |
| chlorid sodny vod. | nas. | + | + | + |
| chlorid vápenaty vod. | nas. | + | + | + |
| chloristan sodny vod. | 5 | + | + | |
| chlorman draselny vod. | nas. | + | + | |
| chlorman sodny vod. | 25 | + | + | + |
| chloroform | 100 | -* | - | |
| chlorová voda | nas. | ° | - | |
| chlorovodík plynny | vys. | + | + | |
| isooktan | 100 | + | ° | |
| isopropylalkohol | 100 | + | + | |
| jodid draselny vodny | nas. | + | + | |
| kresol | 100 | + | ° | |
| kresol vod. | nas. | + | ° | |
| kyselina benzoová | 100 | + | + | |
| kyselina benzoová vod. | nas. | + | + | + |
| kyselina boritá | 100 | + | + | |
| kyselina boritá vodná | nas. | + | + | |
| kyselina citronová vod. | nas. | + | + | + |
| kyselina dusičná | 50 | ° | - | |
| kyselina dusičná | 25 | + | + | |
| kyselina dusičná | 10 | + | + | |
| kyselina fluorovodíková | 40 | + | + | |
| kyselina fosforečná | nas. | + | ° | |
| kyselina fosforečná | 50 | + | + | |
| kyselina fosforečná | 10 | + | + | + |
| kyselina chlorovodíková | nas. | + | + | |
| kyselina chlórsulfonová | 100 | - | - | |
| kyselina chromitá | nas. | + | - | |
| kyselina chromitá | 20 | + | ° | |
| kyselina jantarová vod. | nas. | + | + | |
| kyselina mléčná vod. | 90 | + | + | |
| kyselina mléčná vod. | 50 | + | + | |
| kyselina mléčná vod. | 10 | + | + | + |
| kyselina mravenčí | 98 | + | ° | |
| kyselina mravenčí | 90 | + | ° | |
| kyselina mravenčí | 50 | + | + | |
| kyselina mravenčí | 10 | + | + | + |
| kyselina octová ledová | 100 | + | ° | - |
| kyselina octová vod. | 50 | + | + | |
| kyselina octová vod. | 10 | + | + | + |
| kyselina olejová | 100 | + | | |
| kyselina sírová | 96 | + | ° | |
| kyselina sírová | 50 | + | + | |
| kyselina sírová | 25 | + | + | |
| kyselina sírová | 10 | + | + | + |
| kyselina stearová | 100 | + | | |
| kyselina šťavelová vod. | nas. | + | + | + |
| kyselina vinná vod. | nas. | + | + | |
| manganistan draselny vod. | nas. | + | + | |
| metanol | 100 | + | + | |
| metanol vod. | 50 | + | + | |
| metyletylketon | 100 | + | ° | |
| metylchlorid | 100 | ° | | |

| SLOUČENINA | Koncentrace [%] | Teplota[°C] | | |
|----------------------------|--------------------------|-------------|----|-----|
| | | 20 | 60 | 100 |
| minerální oleje | (viz technické kapaliny) | | | |
| močovina vod. | nas. | + | + | |
| naftalen | 100 | + | | |
| naftalen | 100 | -* | - | - |
| nátronové vápno | 50 | + | + | |
| nátronové vápno | 25 | + | + | |
| nátronové vápno | 10 | + | + | + |
| n-butanol | 100 | + | + | |
| nitrobenzen | 100 | +* | ° | |
| octan amonny vod. | kaž. | + | + | + |
| oktan viz isooktan | | | | |
| oxid fosforečný | 100 | + | | |
| oxid siřičitý | zře. | + | + | |
| ozon < 0,5 ppm | | +* | -* | |
| peroxid vodíku vod. | 90 | | | |
| peroxid vodíku vod. | 30 | + | ° | |
| peroxid vodíku vod. | 10 | + | + | |
| peroxid vodíku vod. | 3 | + | + | + |
| persíran draselny vod. | nas. | + | | |
| propan kapalny | 100 | + | | |
| propan plynny | 100 | + | + | |
| pyridin | 100 | + | ° | |
| rtuť | 100 | + | + | |
| síra | 100 | + | + | + |
| síran amonny vod. | kaž. | + | + | + |
| síran draselny vod. | nas. | + | + | + |
| síran sodny vod. | nas. | + | + | + |
| sírouhlik | 100 | ° | | |
| sírovodík | zře. | + | + | |
| siřičitan sodny vod. | nas. | + | + | |
| soli baria | kaž. | + | + | + |
| soli hořčíku vod. | nas. | + | + | + |
| soli chromu 2+, 3+ | nas. | + | + | |
| soli mědi | nas. | + | + | + |
| soli niklu | nas. | + | + | |
| soli rtuti vod. | nas. | + | + | |
| soli stříbra | nas. | + | + | |
| soli zinku vod. | nas. | + | + | |
| soli železa vod. | nas. | + | + | + |
| sulfid sodny vod. | nas. | + | + | |
| tetraboritan trisodny vod. | nas. | + | + | + |
| tetrahydrofuran | 100 | ° | - | |
| tetrahydroaftalen | 100 | ° | - | |
| tetrachloreťan | 100 | ° | - | |
| tetrachlormetan | 100 | ° | - | |
| thiofen | 100 | ° | - | |
| thiosíran sodny vod. | nas. | + | + | |
| toluen | 100 | ° | - | |
| trichloreťan | 100 | ° | -* | |
| uhlíčitan amonny vod. | kaž. | + | + | + |
| uhlíčitan draselny (potaš) | nas. | + | + | |
| uhlíčitan sodny (soda) | nas. | + | + | |
| uhlíčitan sodny (soda) | 10 | + | + | + |
| voda | 100 | + | + | + |
| xylén | 100 | ° | - | |

| SLOUČENINA | Koncentrace [%] | Teplota[°C] | | |
|-------------------------------|-----------------------|-------------|----|-----|
| | | 20 | 60 | 100 |
| Technické kapaliny | | | | |
| akumulátorová kyselina | | + | + | |
| asfalt | | + | ° | |
| benzín čistý | | + | ° | |
| benzín naturál | | + | ° | |
| benzín speciál | | + | ° | |
| benzín super | | + | ° | |
| bělící lázeň (12,5 % Cl) | | ° | ° | |
| borax vod. | nas. | + | + | |
| borovicová silice | | + | + | |
| brzdová kapalina | | + | + | |
| dehet | | + | ° | |
| Formalin® | | + | + | |
| fotografická vývojka | obv. | + | + | |
| Fridex® | | + | + | |
| chlorové vápno | | + | + | |
| chromové činící lázně | | + | + | |
| chromsírová směs | | - | - | |
| kamencec nas. | | + | + | |
| krém na boty | | + | ° | |
| Kresolum saponatum® | | + | | |
| kuličky proti molům | | + | | |
| Lanolin® | | + | ° | |
| LITEX® | | + | + | |
| Iněný olej | | + | + | |
| Lysol® | | + | ° | |
| minerální oleje (bez aromátů) | | + | ° | - |
| motorové oleje | | + | ° | - |
| nafta motorová | | + | ° | |
| odmašťovadla synt. | už. | + | + | + |
| olej do dvoutakt-ních motorů | | ° | ° | |
| olej na psací stroje | | + | + | |
| olej transformátorový | | + | ° | |
| oleum | kaž. | - | - | |
| parafin | 100 | + | + | - |
| parafinový olej | 100 | + | ° | - |
| pektin nas. | | + | + | |
| pektroléter | 100 | + | ° | |
| politura na nábytek | | + | ° | - |
| prací prostředky vys. | | + | + | |
| Sagrotan® | | + | ° | |
| saponát na nádobí | | + | + | + |
| silikonový olej | | + | + | |
| smrková silice | | + | + | |
| soda | (viz uhlíčitán sodný) | | | |
| Solvina | | + | + | |
| terpentín | | ° | - | |
| topný olej | | + | ° | |
| tuž | | + | + | |
| ustalovač | 10 | + | + | |
| voda mořská | | + | + | + |
| vodní sklo | | + | + | |
| vosk na parkety | | + | ° | |
| změkčovadlo dibutylfálát | | + | ° | |
| změkčovadlo dibutylsebakát | | + | | |
| změkčovadlo dihexylfálát | | + | | |
| změkčovadlo dínonyladipát | | + | | |
| změkčovadlo dioktyladipát | | + | | |
| změkčovadlo dioktylfálát | | + | | |

| SLOUČENINA | Koncentrace [%] | Teplota[°C] | | |
|-----------------------------|-----------------|-------------|----|-----|
| | | 20 | 60 | 100 |
| změkčovadlo trikresylfosfát | | + | | |
| změkčovadlo trioktylfosfát | | + | | |

| Farmaka a kosmetické preparáty | | | | |
|--------------------------------|------|---|---|---|
| Aspirin® | | + | | |
| Chinin | | + | | |
| jodová tinktura | | + | | |
| kafr | | + | | |
| lak na nehty | | + | | |
| mentol | | + | | |
| mýdlo a mýdlové vločky | | + | | |
| mýdlový roztok | nas. | + | + | + |
| mýdlový roztok | 10 | + | + | + |
| odlakovač na nehty | | + | ° | |
| parfémy | | + | | |
| šampon na vlasy | | + | + | |
| vazelína lék. | | + | ° | |
| zubní pasta | | + | + | |

| Potraviny a poživatiny | | | | |
|---------------------------|------|---|---|---|
| bramborový salát | | + | | |
| Coca-Cola® | | + | | |
| cukr suchý | | + | + | + |
| cukr roztok | | + | + | + |
| čaj – lístky | | + | + | |
| čaj – nápoj | | + | + | + |
| dřeň citronová i kůra | | + | | |
| dřeň jablečná | | + | + | + |
| dřeň pomerančová i kůra | | + | | |
| éterické oleje | | + | ° | |
| gin | 40 | + | | |
| hořčice | | + | | |
| kakao – nápoj | | + | + | + |
| kakao – prášek | | + | | |
| káva (boby i mletá) | | + | | |
| káva -nápoj | | + | + | + |
| kečup | | + | + | |
| koňak | | + | | |
| koření | | + | | |
| kyselé rybičky | | + | + | + |
| kyselé zelí | | + | + | + |
| likér | kaž. | + | | |
| limonáda | | + | | |
| lůj hovězí | | + | + | |
| majonéza | | + | | |
| margarin | | + | + | |
| marmeláda | | + | + | + |
| máslo | | + | + | |
| med | | + | + | |
| mléčné výrobky | | + | + | + |
| mléko | | + | + | + |
| mouka | | + | | |
| ocet | už. | + | + | |
| olej citronový | | + | | |
| olej kokosový | | + | + | |
| olej máťový | | + | | |
| olej olivový | | + | + | |
| olej palmový | | + | ° | |
| olej pomerančový | | + | | |
| olej rostlinný | | + | ° | |
| olej sojový | | + | ° | |
| olej z kukuřičných klíčků | | + | ° | |

| SLOUČENINA | Koncentrace [%] | Teplota[°C] | | |
|--------------------------|---------------------|-------------|----|-----|
| | | 20 | 60 | 100 |
| olej z podzemnice olejné | | + | + | -* |
| olej živočišný | | + | ° | |
| ovocný salát | | + | | |
| pečivo | | + | + | + |
| pivo | | + | | |
| podmáslí | | + | | |
| puding | | + | + | + |
| rum | 40 | + | + | |
| rybí tuk | | + | | |
| sádlo vepřové | | + | ° | |
| salám | | + | + | |
| sirup řepný | kaž. | + | + | + |
| slanečci | | + | | |
| sodová voda | | + | | |
| solanka | | + | + | + |
| sůl kuchyňská | (viz chlorid sodný) | | | |
| sýr | | + | | |
| škrob – roztok | kaž. | + | + | |
| šlehačka | | + | | |
| šťáva ananasová | | + | + | |
| šťáva citronová | | + | + | |
| šťáva grapefruitová | | + | + | |
| šťáva jablečná | | + | + | |
| šťáva ovocná | | + | + | |
| šťáva pomerančová | | + | + | |
| šťáva rajská | | + | + | |
| šťáva z pečeně | | + | + | + |
| trešť citronová | | + | | |
| trešť hořkých mandlí | | + | | |
| trešť octová | už | + | + | |
| trešť rumová | | + | | |
| trešť vanilková | | + | + | |
| tvaroh | | + | | |
| vejce syrová i vařená | | + | + | + |
| víno | | + | + | |
| whisky | 40 | + | | |
| zelenina | | + | + | + |
| želatina | | + | + | + |

Vysvětlivky značení :

| | |
|--------------|-------------------------------|
| + | odolnost |
| + | částečná odolnost |
| ° | podmínečná odolnost |
| -* | malá odolnost |
| - | nestálost |
| bez označení | nezkoušeno |
| kaž. | jakákoli koncentrace |
| konc. | koncentrovaný roztok |
| níž. | nízká koncentrace |
| už. | užívaná koncentrace |
| obv. | obvyklá, obchodní koncentrace |
| zř. | zředěný roztok |
| vod. | vodný roztok |
| nas. | za studena nasycený roztok |
| tep.nas. | za tepla nasycený roztok |
| st. | stopy |



Gebr. Ostendorf – OSMA zpracování plastů, s.r.o.
Komorovice 1, 396 01 Humpolec, Česká republika
Tel.:+420 565 777 111; Fax:+420 565 777 122-123;
e-mail:info@osma-cz.cz; <http://www.kanalizacezplastu.cz>